

ERA 35

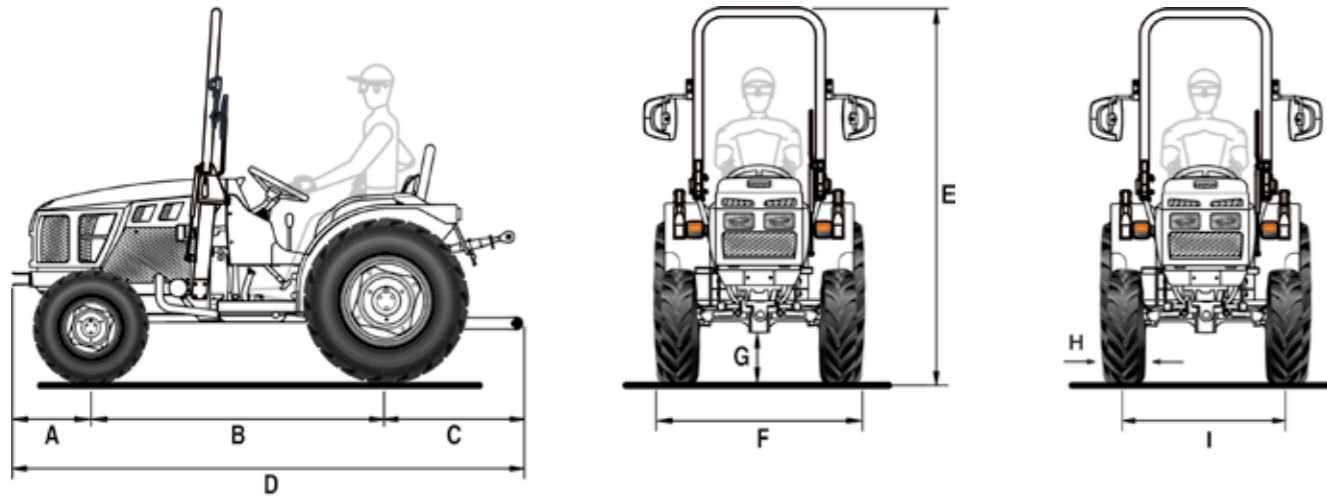

A	B	C	D	E min/max	G min/max
424	1553	730	2707	1985 / 2505	206 / 246

Abmessungen in mm

	6.5/80-12	250/80-18	23x8.50-12	280/70 R18	7.00-12	300/70 R20	25x8.50-14 Garden	380/70 D-15 (36x13.50-15) Garden
	vorderseite	rückseite	vorderseite	rückseite	vorderseite	rückseite	vorderseite	rückseite
H	165	240	213	282	192	286	213	381
I	868 / 1104	791 / 1107	932 / 1044	779 / 1119	830 / 1146	671 / 1227	960 / 1016	907 / 991
F	1033 / 1269	1031 / 1347	1145 / 1257	1061 / 1401	1022 / 1338	957 / 1513	1173 / 1229	1288 / 1372

Abmessungen in mm - min / max

H = Reifenbreite - I = Spurweite - F = Aussenbreite des Traktors

TECHNISCHE EIGENSCHAFTEN	ERA 35
MOTOR	Kohler KDW 1404 Diesel direkter Einspritzung Atmosphärischer Ansaugung 4 Zylinder 1372 cc Flüssigkeitskühlung Stage V
Leistung	18,8 kW / 25,6 PS @3000 U/min Antriebsdrehmoment 78 Nm@2000 U/min
Tankkapazität (Liter)	26
RAHMEN	Starr mit Lenkrädern
ANTRIEB	Allradantrieb mit Abschaltung des Vorderradantriebs
GETRIEBE	Synchronisiertes 24-Gang-Getriebe: 12 VW und 12 RW mit synchronisiertem Rückwärtsgang
Min/Max Fahrgeschwindigkeit (km/h)	0,7 / 28
Getriebekupplung	Doppelscheibe mit Fußschalter für das Getriebe - Handbuch für die Zapfwelle
DIFFERENTIALSPERRE	Rückwärts mit mechanischer Steuerung
ACHSEN	Vorne: Portallenkung mit Kegelradantrieb und seitlichen Kaskaden-Untersetzungsgetrieben - Hinten: mit Planetenuntersetzungsgetrieben
HECKZAPFWELLE	Unabhängig vom Getriebe und synchronisiert mit dem Antriebsstrang
Betätigung der Zapfwelle	Mechanisch
PTO-Drehzahl (U/min)	540
HYDRAULISCHE ANLAGE	Mit hydraulischer Zahnradpumpe
Durchflussmenge der Hydraulikpumpe zu Servolenkung, Hubwerk und Steuerventilen (l/min)	19,3
Maximaler Hydraulikdruck (bar)	110
HINTERE HEBEVORRICHTUNG	Mit zwei externen Zylindern. Standard: Heben/Senken - Als Option: Position und Schleppkraft
3-Punkte Werkzeugbefestigung	Normale Kupplungen Kat. 1
Dritter Punkt Zugstange	Mit manueller Einstellung
Tragfähigkeit an den Gelenkköpfen (kg)	750
VORDERE HEBEVORRICHTUNG (Als Option)	Kupplungen Kat. 1N, mit Front- und Bauchzapfwelle bei 1700 U/min
Hubleistung (kg)	350
HECKSTEUERVENTILE	Mechanisch gesteuert
Standard	1 Doppelwirkung (insgesamt 2 hydraulische Anschlüsse)
Als Option	Mit Heben/Senken-hinterer Hebevorrichtung: bis zu 6 Hydraulikanschlüsse insgesamt - Mit hinterer Hebevorrichtung bei kontrollierter Schleppkraft: bis zu 4 Hydraulikanschlüsse insgesamt
FAHRERPOSITION	Monodirektional
Lenkrad	Standard: fest - Als Option: höhenverstellbar
Sitz	Mit Sicherheitsgurt und Mann-an-Bord-Sensor. Gepolsterter Sitz, gefedert, einstellbare Federung und Positionen
BETRIEBSBREMSEN	Hintere, Mehrfachscheiben im Ölbad. Unabhängige, auf die Hinterräder wirkende Manövrierbremsen
Feststellbremse	Wirkung auf die Betriebsbremsen
LENKUNG	Mit Lenkservostat, auf die Vorderräder wirkend
SICHERHEIT	Typengenehmigter Überrollbügel mit Gasfeder zum einfachen Absenken und Anheben
ARMATURENBRETT	Mit Instrumentierung komplett mit Kraftstofffüllstandsanzeige, Motorkühlmitteltemperatur, Motordrehzahl, Betriebsstunden und Warnleuchten
ELEKTRISCHE ANLAGE	Batterie: 45 Ah / 12 V - Lichtmaschine: 30 A
Serienmäßige Ausstattung	Straßenbeleuchtung und Blinkersystem, Hilfssteckdose am Armaturenbrett (12 V), 7-polige Steckdose hinten
REIFEN	Tractor: 6.5/80-12*250/80-18 - 23x8.50-12*280/70R18 - 7.00-12*300/70R20 Garden: 25x8.50-14*380/70D-15 (36x13.50-15)
SCHLEPPHÄNGE	Standard: Vordere und Hintere CUNA Kat. B in der Höhe verstellbar - Als Option: CEE-Heckkupplung
GEWICHT BETRIEBSBEREIT	Mit Schutzrahmen: 1100 kg
ZUSÄTZLICHE OPTIONEN	Frontzapfwelle 1700 U/min, verstellbarer Heckscheinwerfer, Drehleuchten-Satz, Frontballast von insgesamt 60 kg und hinterer Radballast je 45 kg