

ERA 35



Langue



pasquali

ERA 35

Le Era 35 est un tracteur compact traditionnel avec châssis rigide et roues différenciées.

Une machine fidèle aux atouts de la marque PASQUALI : compacité, fiabilité, confort et sécurité.

Quatre roues motrices, un empattement court et une grande maniabilité font du Era 35 un tracteur multifonctionnel agile et performant pour d'innombrables domaines d'application :

- opérations de transport au sein de l'exploitation agricole et sur route
- préparation du terrain en plein champ
- opérations entre les rangées de vignobles et de vergers
- utilisations sous serres ou en pépinières
- utilisation en combinaison avec des outils avant, également avec prise de force frontale
- entretien professionnel des espaces verts
- déneigement
- utilisations typiques des municipalités.





ERA 35

TRANSMISSION

La **boîte de vitesses synchronisée à 24 rapports (12 en marche avant + 12 en marche arrière)** offre un large choix de vitesses de travail en exploitant au maximum le couple du moteur et en rendant la machine très productive en toutes circonstances.

L'**inverseur synchronisé** permet également des changements de direction rapides, en passant de la marche avant à la marche arrière et vice versa, ce qui constitue un avantage important pour les tâches nécessitant des inversions de marche fréquentes.

Le Era 35 est équipé d'un **embrayage à sec à double disque** qui présente de nombreux avantages :

- transmission plus efficace et plus directe de la puissance du moteur aux roues ;
- facilité de refroidissement, notamment en cas d'utilisation prolongée ;

- réponse immédiate aux commandes, idéale pour les travaux nécessitant des changements de vitesse fréquents ou des arrêts soudains ;
- plus facile à inspecter et à réparer en raison de sa construction simple ;
- coûts d'entretien réduits.

Les **quatre roues motrices**, avec traction avant débrayable, et le blocage du différentiel arrière permettent au tracteur d'augmenter la traction lorsque la situation l'exige, garantissant ainsi une adhérence maximale au sol à tout moment.

Les **réducteurs épicycloïdaux sur le pont** arrière et les réducteurs en cascade sur l'essieu directeur avant confèrent au tracteur une excellente robustesse et permettent d'utiliser toute la puissance du moteur, en maximisant la transmission du couple aux roues.

ERA 35

MOTEUR GÉNÉREUX

Dans la catégorie des puissances inférieures à 19 kW, le nouveau Kohler KDW 1404 s'avère être un moteur généreux car avec ses 4 cylindres et ses 1400 centimètres cubes, il délivre un couple de 78 newtons-mètres.

L'ajout du régulateur de tours rend également le moteur plus prêt et avec une meilleure réponse aux charges.

La grille d'aspiration de l'air est de grande taille afin de faciliter le refroidissement du moteur, tandis que le système d'ouverture du capot permet une accessibilité totale au compartiment moteur, ce qui facilite les opérations normales de révision et d'entretien.



EFFICACITÉ MAXIMALE

Le **système hydraulique** se compose d'une pompe à engrenages d'un débit de 19 l/min et peut alimenter jusqu'à 6 prises hydrauliques arrière pour l'utilisation d'une large gamme d'outils.

Le levage hydraulique arrière est assuré par deux cylindres avec fonctionnement de montée et de descente (commande de position et d'effort disponible en option) et attelage trois points de catégorie 1.

Un **élévateur avant avec prise de force avant et ventrale** à 1700 tr/min, indispensable pour les travaux avec des outils combinés, est disponible en option.

La prise de force arrière à 540 tr/min est indépendante de la boîte de vitesses et elle est synchronisée avec l'avancement pour la combinaison avec des petites remorques automotrices ou avec des outils agricoles et d'entretien des espaces verts nécessitant une synchronisation avec la vitesse du tracteur.

POSTE DE CONDUITE

Le poste de conduite du Era 35 est conçu sur mesure pour le conducteur, toutes les **commandes étant placées de manière ergonomique et faciles à utiliser.**

Les leviers de vitesse sont logés sous le tableau de commande pour faciliter l'accès au poste de conduite, qui est doté d'un siège profilé réglable verticalement et longitudinalement et équipé d'une ceinture de sécurité homologuée.

Un tableau de bord moderne avec des instruments analogiques fournit toutes les données nécessaires pour contrôler l'état du tracteur. Le volant est équipé d'une direction hydrostatique qui agit sur les roues avant, ce qui permet une **conduite précise avec un rayon de braquage minimum** pour opérer dans les espaces restreints.

Le poste de conduite est protégé par deux arceaux de sécurité homologués : l'un fixe à l'arrière et l'autre repliable à l'avant, équipé d'un vérin à gaz pour faciliter les opérations d'abaissement et de levage.

Les freins de service arrière, à disques multiples en bain d'huile avec commande mécanique, sont extrêmement efficaces et ne nécessitent aucun entretien.

Pour l'utilisation du tracteur aux champs, il est possible de découpler les pédales de frein qui peuvent ainsi être actionnées séparément et agir indépendamment sur la roue arrière droite ou gauche, réduisant encore le rayon de braquage.

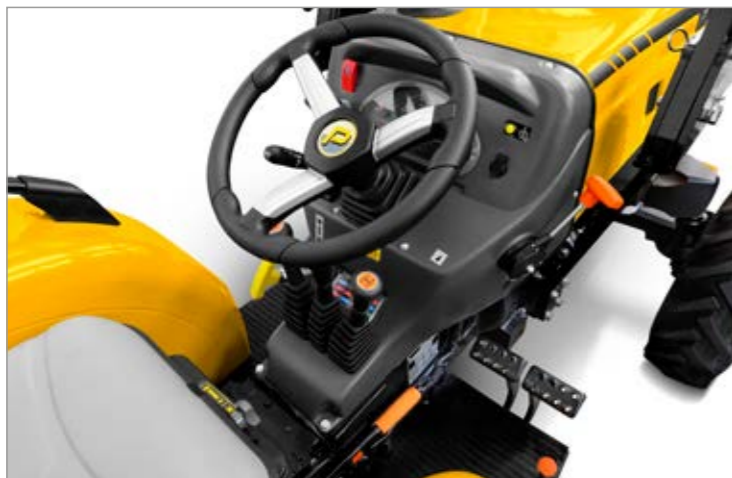

ERA 35

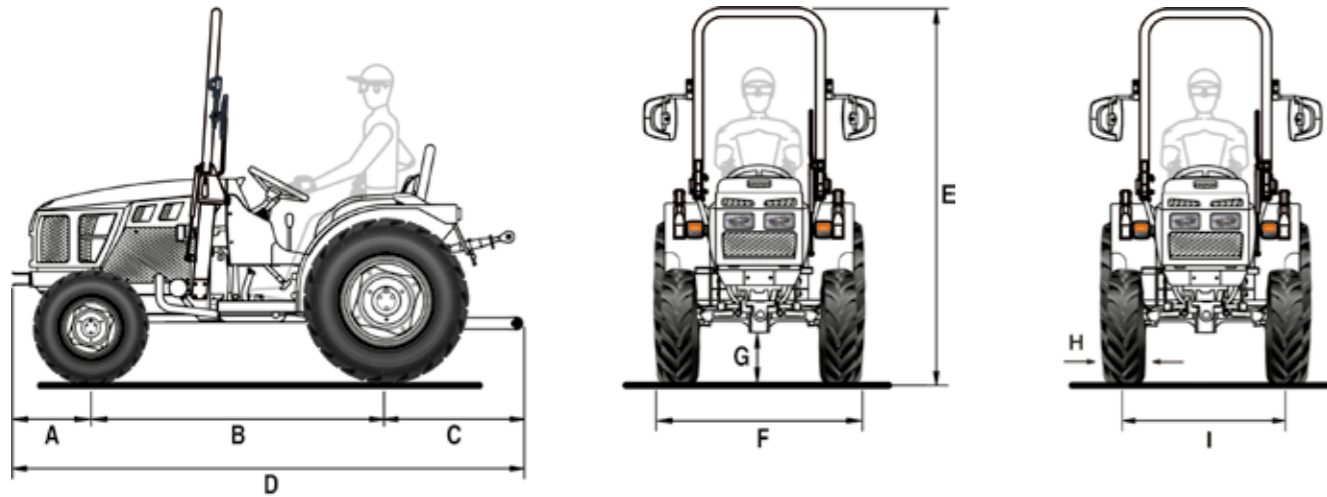

A	B	C	D	E min/max	G min/max
424	1553	730	2707	1985 / 2505	206 / 246

Dimensions en mm

	6.5/80-12	250/80-18	23x8.50-12	280/70 R18	7.00-12	300/70 R20	25x8.50-14 Garden	380/70 D-15 (36x13.50-15) Garden
	Avant	Arrière	Avant	Arrière	Avant	Arrière	Avant	Arrière
H	165	240	213	282	192	286	213	381
I	868 / 1104	791 / 1107	932 / 1044	779 / 1119	830 / 1146	671 / 1227	960 / 1016	907 / 991
F	1033 / 1269	1031 / 1347	1145 / 1257	1061 / 1401	1022 / 1338	957 / 1513	1173 / 1229	1288 / 1372

Dimensions en mm - min / max
H = Largeur du pneu - I = Voie - F = Largeur du tracteur

CARACTÉRISTIQUES TECHNIQUES	ERA 35
MOTEUR	Kohler KDW 1404 Diesel injection directe Aspiration atmosphérique 4 cylindres 1372 cc Refroidissement par liquide Stage V
Puissance	18,8 kW / 25,6 cv @3000 tr/min Couple moteur max 78 Nm@2000 tr/min
Capacité réservoir (litres)	26
CHÂSSIS	Rigide avec roues directrices
TRACTION	Quatre roues motrices avec désactivation de la traction avant
TRANSMISSION	Boîte synchronisée à 24 vitesses : 12 AV et 12 AR avec inverseur synchronisé
Vitesse de déplacement min/max (km/h)	0,7 / 28
Embrayage de la transmission	Deux disques avec commande à pédale pour la boîte de vitesses - Manuel pour la PDF
BLOCAGE DIFFÉRENTIEL	Arrière avec commande mécanique
ESSIEUX	Avant : à portique avec engrenage conique et réducteurs latéraux en cascade - Arrière : avec réducteurs épicycloïdaux
PRISE DE FORCE ARRIÈRE	Indépendante de la boîte de vitesses et proportionnelle à l'avancement
Commande pont avant	Mécanique
Vitesse de rotation de la PDF (tr/min)	540
INSTALLATION HYDRAULIQUE	Avec pompe hydraulique à engrenages
Débit de la pompe hydraulique vers la direction assistée, le relevage et les distributeurs (l/min)	19,3
Pression hydraulique maximale (bar)	110
RELEVAGE ARRIÈRE	Avec deux vérins extérieurs. De série : lève/baisse - En option : avec position et effort contrôlé
Attelage pour outils à 3 points	Attelages normaux cat. 1
Tirant de troisième point	Avec réglage manuel
Capacité de levage au niveau des rotules (kg)	750
RELEVAGE AVANT (en option)	Attelages cat. 1N, avec PTO avant et ventrale à 1700 tr/min
Capacité de levage (kg)	350
DISTRIBUTEURS ARRIÈRE	Avec commande mécanique
De série	1 double effet (au total 2 sorties hydrauliques)
En option	Avec relevage arrière lève/baisse : jusqu'à 6 prises hydrauliques au total - Avec relevage arrière à effort contrôlé : jusqu'à 4 prises hydrauliques au total
POSTE DE CONDUITE	Monodirectionnel
Volant de direction	De série : fixe - En option : réglable en hauteur
Siège	Avec ceinture de sécurité et capteur d'homme à bord. Siège amorti, suspension et positions réglables
FREINS DE SERVICE	Arrière, avec disques multiples en bain d'huile. Freins de manœuvre indépendants agissant sur les roues arrière
Frein de stationnement	Agissant sur les freins de service
DIRECTION	Avec guide hydrostatique agissant sur les roues avant
SÉCURITÉ	Châssis de protection avant homologué avec ressort à gaz pour un abaissement et un levage faciles
TABLEAU DE BORD	Avec instrumentation analogique comprenant l'indicateur de niveau de carburant, la température du liquide de refroidissement du moteur, le régime du moteur, les heures de fonctionnement et les voyants d'avertissement
INSTALLATION ÉLECTRIQUE	Batterie : 45 Ah / 12 V - Alternateur : 30 A
Équipement standard	Système d'éclairage et de signalisation, prise auxiliaire de courant (12 V) sur le tableau de bord, prise électrique arrière à 7 pôles
PNEUMATIQUES	Tractor: 6.5/80-12*250/80-18 - 23x8.50-12*280/70R18 - 7.00-12*300/70R20 Garden: 25x8.50-14*380/70D-15 (36x13.50-15)
CROCHETS D'ATTELAGE	De série : avant et arrière CUNA cat. B réglable en hauteur - En option : crochet d'attelage arrière CEE
POIDS EN ORDRE DE MARCHÉ	Avec châssis de protection : 1100 kg
OPTIONS SUPPLÉMENTAIRES	PDF ventrale à 1700 tr/min, phare arrière réglable, kit gyrophare, kit masses avant 60 kg tot. et masses pour les roues arrière 45 kg chacune

LES SERVICE



PIÈCES DE RECHANGE

Une gamme complète de pièces de rechange originales, garantie directement par le constructeur



ASSISTANCE

Une équipe de spécialistes formés et disponibles, pour assurer un service efficace et déterminant.



LUBRIFIANTS

On conseil l'utilisation de lubrifiants originaux PowerLube.



FINANCEMENTS

Solutions financières personnalisées pour répondre aux demandes de crédit.



MADE IN ITALY