

MARS K90



Langue



pasquali

MARS K90

De nombreux avantages en plus

VERSIONS AVEC ARTICULATION CENTRALE (AR) OU ROUES DIRECTRICES (RS) performantes et agiles entre rangées de vignes et vergers, serres, pépinières et l'entretien des espaces verts.

CONDUITE REVERSIBLE optionnelle pour travailler avec outils frontaux, tout à l'avantage de la sécurité et du confort opérationnel.

EMBAYAGE A DISQUES MULTIPLES A BAIN D'HUILE pour garantir durée, fiabilité et des souples et modulaires engagements.

TRANSMISSION AVEC CHÂSSIS OS-FRAME oscillant jusqu'à 15° pour garantir stabilité et traction constante même sur des terrains très instables.

MOTEUR COMMON RAIL DE DERNIERE GENERATION pour une combustion plus efficace, meilleures performances et consommation réduite de carburant.

SYSTEME HYDRAULIQUE A DOUBLE CIRCUIT, POMPES INDEPENDANTES ET ECHANGEUR DE CHALEUR avec flux d'huile important vers les distributeurs.

REDUCTEURS EPICYCLOÏDAUX SUR LES QUATRE ROUES pour une transmission de puissance maximale, grâce aux trois engrenages toujours engagés.

PRISE DE FORCE INDEPENDANTE DE LA BOITE DE VITESSES ET SYNCHRONISEE AVEC L'AVANCEMENT. Embayage à disques multiples à bain d'huile à commande électrohydraulique sur le tableau de bord.

ROUES ISODIAMETRIQUES ET FAIBLE EMPATTEMENT pour rayons de braquage au top de la catégorie.

DIMENSIONS EXTRÊMEMENT COMPACTES ET VOIE ÉTROITE pouvoir se déplacer aisément même dans des espaces réduits.

CONFORT TOTAL POUR LE CONDUCTEUR avec poste de conduite accueillante et commandes ergonomiques faciles à actionner.

SECURITE DE TRAVAIL TOTALE grâce au centre de gravité bas, à la traction de 4WD et aux freins à disques multiples à bain d'huile.



MARS K90 AR

Fiche technique

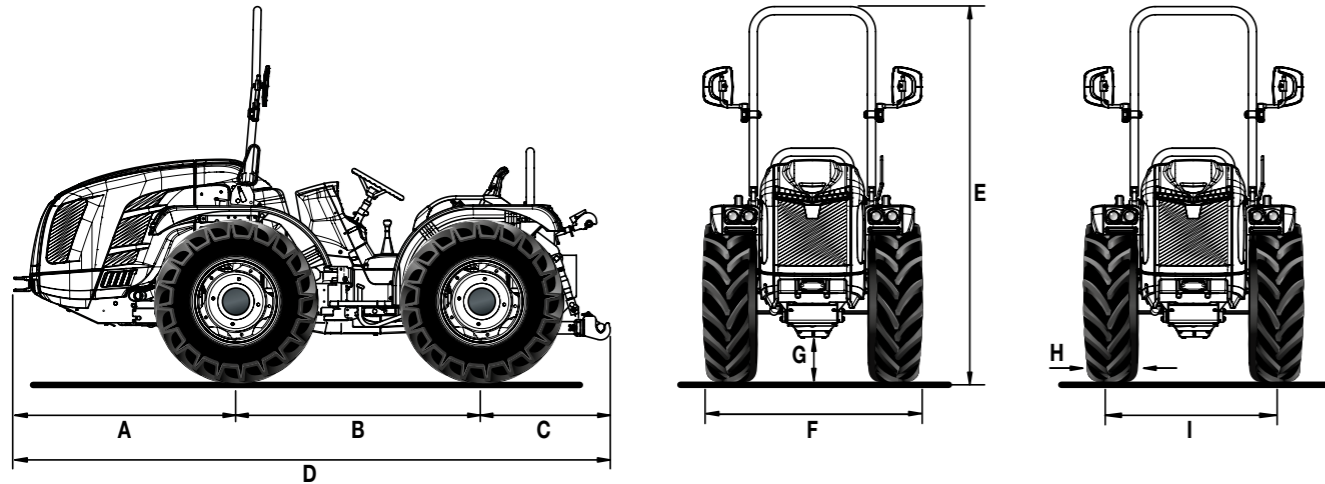

A	B	C	D	E min/max	F min/max	G min/max
1348	1450	927	3725	2254 / 2364	1125 / 1707	195 / 275

* dimensions en mm

	250/80-18	280/70R18	280/70R18 Galaxy Garden	320/65R18	250/85R20
	avec jante réglable	avec jante réglable	avec jante réglable	avec jante réglable	avec jante réglable
H	240	282	282	320	245
I	912 / 1216	1002 / 1216	1002 / 1216	1002 / 1216	880 / 1334
F	1152 / 1456	1284 / 1498	1284 / 1498	1322 / 1536	1125 / 1579

	300/70R20	300/70R20 Galaxy Garden	340/65R20	31x15.50-15 XTC	31x15.50-15 STG
	avec jante réglable	avec jante réglable	avec jante réglable	avec jante fixe	avec jante fixe
H	286	286	343	368	394
I	984 / 1364	984 / 1364	984 / 1364	1006 / 1120	1120
F	1270 / 1650	1270 / 1650	1327 / 1707	1374 / 1488	1514

* dimensions en mm - min / max

H = Largeur du pneu - I = Voie - F = Largeur du tracteur

CARACTÉRISTIQUES TECHNIQUES	MARS K90 AR
MOTEUR	Kubota V3800-CR-T-EW03
Nombre de cylindres	4 en ligne
Cylindrée (cc)	3769
Aspiration	Turbo
Alimentation	Injection directe « Common rail »
Niveau d'émission	Stage V
Équilibrage	Masses contre-rotatives
Puissance (kW/CV)	54,6 / 75
Régime nominal (tours/min)	2400
Couple moteur maximal (Nm/tours.min)	305,4 / 1500
Gestion du régime moteur	Régulation électronique du régime moteur grâce à une console avec fonctions de : augmentation et réduction du régime moteur, mémorisation et rappel de la vitesse réglée, extinction et passage à la vitesse minimale
Refroidissement	Par liquide
Capacité réservoir (l.)	54
CHÂSSIS	Châssis intégral oscillant (environ ±15°) OS-FRAME avec articulation centrale
TRACTION	Quatre roues motrices permanent
TRANSMISSION	Boîte synchronisée à 32 vitesses : 16 AV et 16 AR avec inversion synchronisée
Embrayage de la transmission	À disques multiples en bain d'huile avec commande hydraulique
DIFFÉRENTIEL	Avant et arrière avec blocage en simultané à commande électro-hydraulique
ESSIEUX	Avant et arrière avec réducteurs épicycloïdaux
PRISE DE FORCE ARRIÈRE	Indépendante de la boîte de vitesse et proportionnelle à l'avancement. Frein hydraulique négatif de sécurité pour l'arrêt de la PDF
Embrayage de la PDF	Avec disques multiples à bain d'huile à commande électro-hydraulique
Vitesse de rotation de la PDF (tours/min)	De série : 540/540E - En option : 540/1000
INSTALLATION HYDRAULIQUE	Double circuit avec pompes indépendantes et échangeur de chaleur
Débit de la pompe hydraulique pour la direction assistée et les commandes électro-hydrauliques (l/min)	33,1
Débit de la pompe hydraulique du relevage et aux distributeurs (l/min)	27,7 (pompe surdimensionnée en option avec un débit de 49 l/min)
Pression hydraulique maximale (bars)	180
DISTRIBUTEURS ARRIÈRE	Avec commande mécanique et retour libre de série
De série	Avec relevage à vérins : 1 effet simple et 2 double effet (au total 6 sorties hydrauliques) - Avec relevage à contrôle d'effort : 2 double effet (au total 5 sorties hydrauliques)
En option, remplaçant ceux de série	Avec relevage à vérins : 1 effet simple, 1 double effet et 1 double effet flottant (au total 6 sorties hydr.) ou 2 double effet et 1 double effet flottant (au total 7 sorties hydr.) ou 3 double effet (au total 7 sorties hydr.) Avec relevage à contrôle d'effort : 1 simple effet et 1 double effet (au total 4 sorties hydr.) ou 1 double effet et 1 double effet flottant (au total 5 sorties hydr.)
RELEVAGE ARRIÈRE	Avec deux vérins externes. De série : monter et descendre - En option : avec contrôle d'effort et de position
Attelage pour outils à 3 points	De série : Attelages normaux cat. 1 et 2. En option : Bras angulaires avec attaches rapides cat. 1 et 2, bras réglables en longueur et crochets réglables en largeur
Tirant de troisième point	De série : avec réglage manuel - En option : chandelle et 3ème point à commande hydraulique
Capacité de levage au niveau des rotules (kg)	2300
RELEVAGE AVANT (en option)	À deux vérins extérieurs avec protection frontale et 2 distributeurs double effet (au total 4 sorties hydr.)
Bras troisième point	Rigide avec raccords rapides cat. 1
Capacité de levage (kg)	800
POSTE DE CONDUITE	Monodirectionnel ou Réversible avec plateforme rotative et double pédale
Volant de direction	Réglable en hauteur
Siège	Avec ceinture de sécurité et senseur « homme à bord ». De série : siège confort avec ressorts réglables en fonction du poids de l'opérateur. En option : siège abaissé 'Kab'
FREINS DE SERVICE	Avec disques multiples à bain d'huile avec commande mécanique, agissant sur les roues arrière
Frein de stationnement	Agissant sur les freins de service
DIRECTION	Hydrostatique agissant sur l'articulation centrale. Déviateur de débit pour direction assistée en version réversible
SÉCURITÉ	Châssis de protection avant homologué avec ressorts à gaz pour un abaissement et un levage faciles
TABLEAU DE BORD	Avec écran à couleurs TFT pour afficher : heures de fonctionnement, nombre de tours du moteur, vitesse d'avancement, nombre de tours de la PDF, niveau d'obturation DPF, consommation instantanée de carburant et heure. Instruments analogiques comprenant indicateur du nombre de tours du moteur, température du liquide de refroidissement du moteur et niveau carburant. Témoins et avertisseur sonore.
INSTALLATION ÉLECTRIQUE	Batterie 100 Ah / 12 V - Alternateur 95 A
Prises électriques arrière	À 7 et 3 pôles
PNEUMATIQUES	250/80-18 * 280/70R18 * 280/70R18 Galaxy Garden * 320/65R18 * 250/85R20 * 300/70R20 * 300/70R20 Galaxy Garden * 340/65R20 * 31x15.50-15 XTC ou STG
CROCHETS D'ATTELAGE (de série)	Arrière CUNA et avant
En option	Crochet de remorquage arrière CEE, CEE avec châssis Slider, CUNA avec châssis Slider ou barre d'attelage CEE avec châssis Slider
POIDS EN ORDRE DE MARCHÉ avec cadre de protection (kg)	2150
OPTIONS SUPPLÉMENTAIRES	Pare-chocs avant, kit gyrophare, masses avant 150 kg tot. et masses de roue 50 kg chacun

MARS K90 RS

Fiche technique

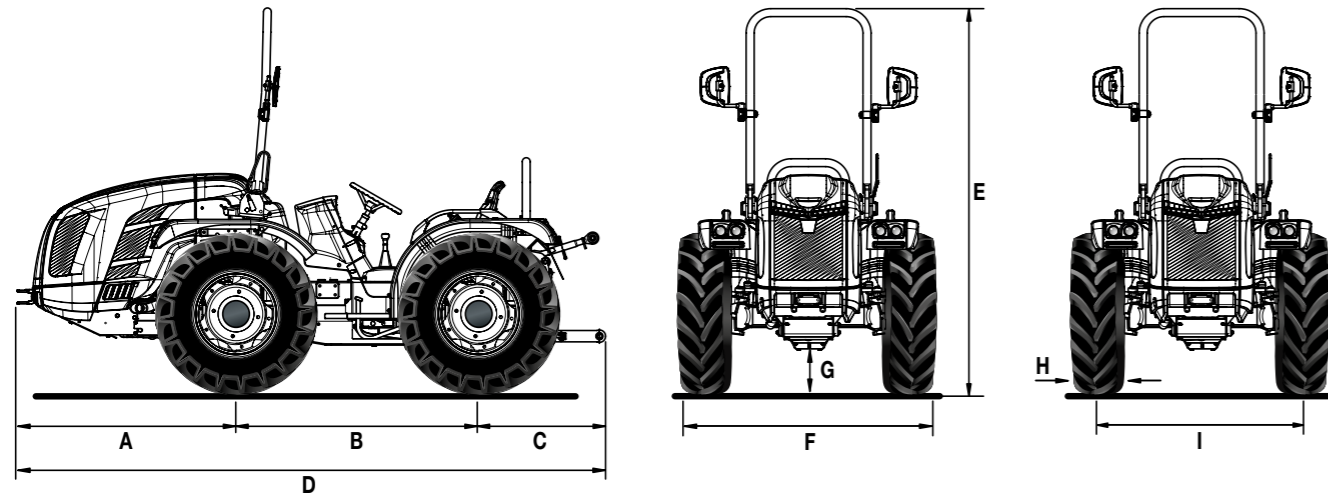

A	B	C	D	E min/max	F min/max	G min/max
1348	1450	927	3725	2254 / 2364	1368 / 1961	184 / 294

* dimensions en mm

	340/65R18	280/70R18	280/70R18 Galaxy Garden	320/65R18	300/70R20	300/70R20 Galaxy Garden
	avec jante réglable	avec jante réglable	avec jante réglable	avec jante réglable	avec jante réglable	avec jante réglable
H	343	270	270	320	286	286
I	1166 / 1470	1098 / 1538	1098 / 1538	1166 / 1470	1134 / 1618	1134 / 1618
F	1509 / 1813	1368 / 1808	1368 / 1808	1486 / 1790	1420 / 1904	1420 / 1904

	320/70R20	340/65R20	31x15.50-15 XTC	31x15.50-15 STG	13.6-16 Garden
	avec jante réglable	avec jante réglable	avec jante fixe	avec jante fixe	avec jante fixe
H	316	343	368	394	391
I	1134 / 1618	1134 / 1618	1260 / 1374	1260 / 1374	1240 / 1400
F	1450 / 1934	1477 / 1961	1628 / 1742	1654 / 1768	1631 / 1791

* dimensions en mm - min / max
H = Largeur du pneu - I = Voie - F = Largeur du tracteur

CARACTÉRISTIQUES TECHNIQUES	MARS K90 RS
MOTEUR	Kubota V3800-CR-T-EW03
Nombre de cylindres	4 en ligne
Cylindrée (cc)	3769
Aspiration	Turbo
Alimentation	Injection directe « Common rail »
Niveau d'émission	Stage V
Équilibrage	Masses contre-rotatives
Puissance (kW/CV)	54,6 / 75
Régime nominal (tours/min)	2400
Couple moteur maximal (Nm/tours.min)	305,4 / 1500
Gestion du régime moteur	Régulation électronique du régime moteur grâce à une console avec fonctions de : augmentation et réduction du régime moteur, mémorisation et rappel de la vitesse réglée, extinction et passage à la vitesse minimale
Refroidissement	Par liquide
Capacité réservoir (l.)	54
CHÂSSIS	Châssis intégral oscillant (environ ±15°) OS-FRAME avec roues directrices
TRACTION	Quatre roues motrices permanent
TRANSMISSION	Boîte synchronisée à 32 vitesses : 16 AV et 16 AR avec inversion synchronisée
Embrayage de la transmission	À disques multiples en bain d'huile avec commande hydraulique
DIFFÉRENTIEL	Avant et arrière avec blocage en simultané à commande électro-hydraulique
ESSIEUX	Avant et arrière avec réducteurs épicycloïdaux
PRISE DE FORCE ARRIÈRE	Indépendante de la boîte de vitesse et proportionnelle à l'avancement. Frein hydraulique négatif de sécurité pour l'arrêt de la PDF
Embrayage de la PDF	Avec disques multiples à bain d'huile à commande électro-hydraulique
Vitesse de rotation de la PDF (tours/min)	De série : 540/540E - En option : 540/1000
INSTALLATION HYDRAULIQUE	Double circuit avec pompes indépendantes et échangeur de chaleur
Débit de la pompe hydraulique pour la direction assistée et les commandes électro-hydrauliques (l/min)	33,1
Débit de la pompe hydraulique du relevage et aux distributeurs (l/min)	27,7 (pompe surdimensionnée en option avec un débit de 49 l/min)
Pression hydraulique maximale (bars)	180
DISTRIBUTEURS ARRIÈRE	Avec commande mécanique et retour libre de série
De série	1 effet simple et 2 double effet (au total 6 sorties hydrauliques)
En option, remplaçant ceux de série	Avec relevage à vérins : 1 effet simple, 1 double effet et 1 double effet flottant (au total 6 sorties hydr.) ou 2 double effet et 1 double effet flottant (au total 7 sorties hydr.) ou 3 double effet (au total 7 sorties hydr.). Avec relevage à contrôle d'effort : 1 simple effet, 1 double effet et 1 double effet flottant (au total 6 sorties hydr.) ou 3 double effet (au total 7 sorties hydr.)
RELEVAGE ARRIÈRE	Avec deux vérins externes. De série : monter et descendre - En option : avec contrôle d'effort et de position
Attelage pour outils à 3 points	De série : Attelages normaux cat. 1 et 2. En option : Attaches rapides cat. 2 (bras réglables en longueur) ou bras angulaires avec attaches rapides cat. 1 et 2, bras réglables en longueur et crochets réglables en largeur
Tirant de troisième point	De série : avec réglage manuel - En option : chandelle et 3ème point à commande hydraulique
Capacité de levage au niveau des rotules (kg)	2300
RELEVAGE AVANT (en option)	À deux vérins extérieurs avec protection frontale et 2 distributeurs double effet (au total 4 sorties hydr.)
Bras troisième point	Rigide avec raccords rapides cat. 1
Capacité de levage (kg)	800
POSTE DE CONDUITE	Monodirectionnel ou Réversible avec plateforme rotative et double pédale
Volant de direction	Réglable en hauteur
Siège	Avec ceinture de sécurité et senseur « homme à bord ». De série : siège confort avec ressorts réglables en fonction du poids de l'opérateur. En option : siège abaissé 'Kab'
FREINS DE SERVICE	Avec disques multiples à bain d'huile avec commande mécanique, agissant sur les roues arrière. Freins de manœuvre indépendants agissant sur les roues arrière
Frein de stationnement	Agissant sur les freins de service
DIRECTION	Hydrostatique à deux vérins agissant sur les roues avant. Déviateur de débit pour direction assistée en version réversible
SÉCURITÉ	Châssis de protection avant homologué avec ressorts à gaz pour un abaissement et un levage faciles
TABLEAU DE BORD	Avec écran à couleurs TFT pour afficher : heures de fonctionnement, nombre de tours du moteur, vitesse d'avancement, nombre de tours de la PDF, niveau d'obturation DPF, consommation instantanée de carburant et heure. Instruments analogiques comprenant indicateur du nombre de tours du moteur, température du liquide de refroidissement du moteur et niveau carburant. Témoins et avertisseur sonore.
INSTALLATION ÉLECTRIQUE	Batterie 100 Ah / 12 V - Alternateur 95 A
Prises électriques arrière	À 7 et 3 pôles
PNEUMATIQUES	280/70R18 * 280/70R18 Galaxy Garden * 320/65R18 * 300/70R20 * 300/70R20 Galaxy Garden * 320/70R20 * 340/65R18 * 340/65R20 * 31x15.50-15 XTC ou STG * 13.6-16 Garden
CROCHETS D'ATTELAGE (de série)	Arrière CUNA et avant
En option	Crochet de remorquage arrière CEE, CEE avec châssis Slider, CUNA avec châssis Slider ou barre d'attelage CEE avec châssis Slider
POIDS EN ORDRE DE MARCHÉ avec cadre de protection (kg)	2150
OPTIONS SUPPLÉMENTAIRES	Suspension hydraulique HDR avec accumulateur comprenant : 1 régulateur de débit, 1 double effet et 1 double effet flottant (distributeurs qui remplacent ceux de série), pare-chocs avant, kit gyrophare, masses avant 150 kg tot. et masses de roue 50 kg chacun

LES SERVICE



PIÈCES DE RECHANGE

Une gamme complète de pièces de rechange originales, garantie directement par le constructeur.



ASSISTANCE

Une équipe de spécialistes formés et disponibles, pour assurer un service efficace et déterminant.



LUBRIFIANTS

On conseil l'utilisation de lubrifiants originaux PowerLube.



FINANCEMENTS

Solutions financières personnalisées pour répondre aux demandes de crédit.



MADE IN ITALY