

e-ANTEUS AR

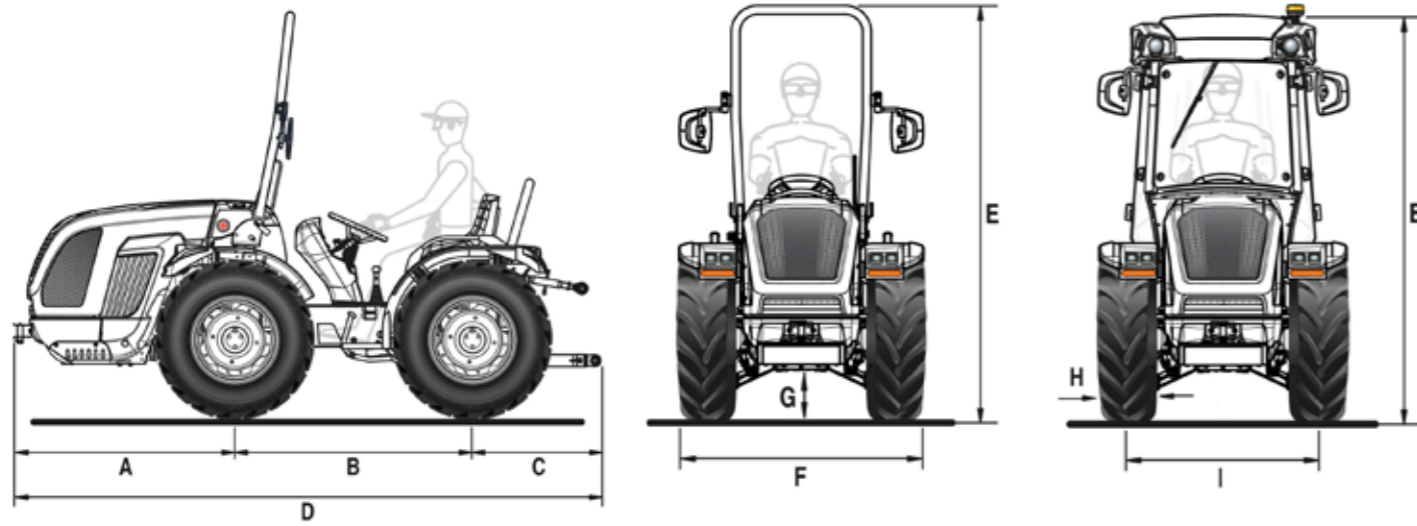

A	B	C	D	E min/max (avec châssis de protection)	E min/max (avec cabine)	F min / max	G min / max
1248	1390	779	3417	2195 / 2270	2061 / 2106	1002 / 1438	200 / 275

dimensions en mm

	8.25-16	210/95 R16	250/80-18	280/70 R18	280/70 R18 Garden
	avec jante réglable	avec jante réglable	avec jante réglable	avec jante réglable	avec jante réglable
H	212	208	240	282	282
I	794 / 1110	794 / 1110	865 / 1107	869 / 1119	869 / 1119
F	1006 / 1322	1002 / 1318	1105 / 1347	1151 / 1401	1151 / 1401

	320/65 R18	260/70 R20	31x15.50-15 XTC	31x15.50-15 STG	33x15.50-15 XTC
	avec jante réglable	avec jante réglable	avec jante fixe	avec jante fixe	avec jante fixe
H	319	258	368	394	391
I	931 / 1119	846 / 1120	1003	1003	1003
F	1250 / 1438	1104 / 1378	1371	1397	1394

dimensions en mm - min / max
H = Largeur du pneu - I = Voie - F = Largeur du tracteur

CARACTÉRISTIQUES TECHNIQUES	e-ANTEUS AR
MOTEUR	Electrique Puissance électrique totale installée 41 kW
Batteries	Lithium Tension 48 V Capacité 36 kWh
Autonomie	3 à 6 heures selon l'application et les conditions de travail
Charge	Temps de charge de la batterie avec 6 kWh en entrée : environ 3 heures (de 20 à 80 %) - environ 5 heures (de 0 à 100 %)
CHÂSSIS	Châssis intégré oscillant (±15°) OS-FRAME avec articulation centrale
TRACTION	Quatre roues motrices permanentes
TRANSMISSION	Boîte synchronisée à 24 vitesses : 12 AV et 12 AR avec inverseur synchronisé
Vitesse de déplacement min/max (km/h)	0,6 / 35
Embrayage de la transmission	Avec disques multiples à bain d'huile
DIFFÉRENTIEL	Avant et arrière avec verrouillage simultané et commande électrohydraulique
ESSIEUX	Avant et arrière avec réducteurs épicycloïdaux
PRISE DE FORCE ARRIÈRE	Indépendante de la boîte de vitesses et proportionnelle à l'avancement. Frein hydraulique négatif de sécurité pour l'arrêt de la PDF
Embrayage de la PDF	Avec disques multiples à bain d'huile à commande électro-hydraulique
Vitesse de rotation de la PDF (tours/min)	540/540E
INSTALLATION HYDRAULIQUE	Double circuit avec moteur électrique dédié
Débit hydraulique de la direction assistée et des commandes électrohydrauliques (l/min)	17
Débit hydraulique du relevage et des distributeurs (l/min)	23 (en option circuit avec un débit augmenté de 33,5 l/min)
Pression hydraulique maximale (bar)	180
RELEVAGE ARRIÈRE	Avec deux vérins extérieurs. De série : lève/baisse - En option : avec position et effort contrôlé
Atelage pour outils à 3 points	De série : attelages normaux cat. 1 - En option : bras angulaires avec attaches rapides cat. 1 et 2, bras réglables en longueur et crochets réglables en largeur
Tirant de troisième point	Avec réglage manuel
Capacité de levage au niveau des rotules (kg)	1510
DISTRIBUTEURS ARRIÈRE	Avec commande mécanique
De série	Avec relevage arrière lève/baisse : 1 double effet avec retour libre (au total 3 prises hydrauliques) - Avec relevage arrière à position et effort contrôlé : 1 double effet et 1 double effet multifonction avec retour libre (au total 5 prises hydrauliques)
En option	Avec relevage arrière lève/baisse : jusqu'à 7 prises hydrauliques au total avec retour libre
Joystick (en option)	Avec commande électronique proportionnelle du relevage et des distributeurs arrière composés des éléments suivants : 1 débit continu avec débit réglable et retour libre, 3 double effet (distributeurs remplaçant ceux de série) et circuit avec un débit augmenté (au total 8 prises hydrauliques)
POSTE DE CONDUITE	Monodirectionnel ou réversible avec plate-forme tournant suspendue sur silent block et double pédale
Volant de direction	Réglable en hauteur
Siège	Siège confortable avec suspension réglable en fonction du poids de l'opérateur, ceinture de sécurité et capteur d'homme à bord
FREINS DE SERVICE	Avec disques multiples à bain d'huile avec commande mécanique, agissant sur les roues arrière
Frein de stationnement	Agissant sur les freins de service
DIRECTION	Hydrostatique agissant sur l'articulation centrale. Déviateur de débit pour la direction assistée en version réversible
SÉCURITÉ	Châssis de protection avant homologué avec ressort à gaz pour un abaissement et un levage faciles
CABINE (en option)	Modèle VISTA CLIMA, homologuée et insonorisée, châssis monocoque à quatre montants et suspendue sur silent-block. Installation de ventilation, chauffage et climatisation. Siège en tissu, préparation de l'autoradio, gyrophare LED, éclairage de travail avant et arrière
TABLEAU DE BORD	Avec indicateurs analogiques et écran numérique en couleurs TFT. Indicateur de charge restante, voyants lumineux et avertisseur sonore
Équipement standard	Unité de contrôle du véhicule (VCU), système d'éclairage LED et de signalisation, prise électrique unipolaire sur le tableau de bord, prise électrique arrière à 7 pôles
PNEUMATIQUES	Tractor: 8.25-16 * 210/95R16 * 250/80-18 * 280/70R18 * 320/65R18 * 260/70R20 Garden: 280/70R18 Terra Tyre: 31x15.50-15 XTC * 31x15.50-15 STG * 33x15.50-15 XTC
CROCHETS D'ATTELAGE	De série : avant et arrière CUNA cat. B réglable en hauteur - En option : crochet d'attelage arrière CEE ou CEE avec châssis Slider ou CUNA avec châssis Slider ou barre d'attelage CEE avec châssis Slider
POIDS EN ORDRE DE MARCHÉ	Avec châssis de protection : 1660 kg - Avec cabine : 1740 kg
OPTIONS SUPPLÉMENTAIRES	Kit de câble de recharge 25 A 3 phases 16,5 kW avec 6 adaptateurs, pare-choc avant, kit gyrophare, phares de travail LED avant, phare de travail réglable arrière, masses avant 110 kg tot. et masses de roue 45 kg chacun