

e-ANTEUS

pasquali

Sprache



pasquali



NEUER e-ANTEUS

**EIN LEISER, LEISTUNGSSTARKER UND
EMISSIONSFREIER TRAKTOR FÜR EINE
NACHHALTIGERE ZUKUNFT**

Kommunen und moderne landwirtschaftliche Betriebe streben zunehmend danach, nachhaltiger zu arbeiten, indem sie Abgas- und Lärmemissionen reduzieren.

Um sie bei ihrer Mission zu unterstützen, präsentiert PASQUALI den e-Anteus, einen kompakten und multifunktionalen Gleichradtraktor mit 100 % elektrischem Antrieb.

Hochspezialisiertes DNA, Premium-Inhalte und modernes Design für einen innovativen Traktor, der die volle Leistung seiner zwei unter der Haube installierten Elektromotoren entfaltet.

ANWENDUNGSBEREICHE

Der e-Anteus ist in zwei Versionen erhältlich:

- ✦ AR' mit einem Gelenkrahmen, einer Mindestbreite von einem Meter und einem Wendekreis von nur 2,5 Metern;
- ✦ 'RS' mit einem traditionellen Rahmen mit Lenkachsen und einem Doppelbremspedal, das zur Verringerung der Wendekreise verwendet wird.

Die wichtigsten Anwendungsbereiche von e-Anteus sind:

- ✦ im kommunalen Bereich für Grünflächenpflege und Schneeräumung in den Innenstädten;
- ✦ im Gemüse- und Obstanbau und in der Tierhaltung zur Verwendung in geschlossenen Räumen wie Gewächshäusern und Ställen;
- ✦ in der spezialisierten Landwirtschaft bei allen Anwendungen auf engem Raum in Weinbergen und Obstplantagen.



BE NEXT BE GREEN BE ELECTRIC



100% ELEKTRISCH

Unter der Motorhaube des e-Anteus befinden sich zwei Elektromotoren: Der erste 16 kW-Motor dient dem Hydrauliksystem, der Servolenkung und den Serviceleistungen, während der zweite 25 kW-Motor für die Traktion zuständig ist.

INSTALLIERTE ELEKTRISCHE LEISTUNG

Insgesamt 41 kW reine Leistung, um hohe Leistung und ausreichende Autonomie zu gewährleisten.

BETRIEBSAUTONOMIE

Der neue e-Anteus hat eine Autonomie von 3 bis 6 Stunden, je nach Anwendung und Arbeitsbedingungen.

AUFLADEN

Bei einer Eingangsleistung von 6 kWh beträgt die Aufladezeit bis zu 80 % etwa 3 Stunden.

DREI BETRIEBSARTEN

Der Vorteil der beiden Motoren ist die Möglichkeit, die Leistung je nach Aufgabe zu steuern, um den Traktor effizienter zu nutzen und die Lebensdauer der Batterie zu verlängern:

Traktionsmodus « T » : maximale Leistung des Fahrmotors, während der Hydraulikmotor im Leerlauf läuft, nur für den Bedarf der Servolenkung. Nützlicher Modus beim Umsetzen oder bei stationären Arbeiten und von der Zapfwelle angetriebenem Arbeitsgerät, z. B. mit Häcksler oder Bewässerungspumpe.

Hydraulischer Modus « H » : Der Fahrmotor ist ausgeschaltet und der Hydraulikmotor ist eingeschaltet. In diesem Modus wird der Traktor zu einem Hydraulikaggregat, das für das An- und Abkuppeln von Arbeitsgeräten an den Traktor oder z. B. für den Betrieb eines Holzspalters nützlich ist.

Voller Modus « T+H » : Beide Motoren sind eingeschaltet. Diese Betriebsart eignet sich für die gängigsten Arbeiten, bei denen der Traktor bewegt werden muss und gleichzeitig eine hydraulische Leistung zum Anheben und/oder Einstellen und/oder Bedienen des Geräts erforderlich ist.

HOCHSPEZIALISIERTE DNA

Das Getriebe Made in PASQUALI ist mit einem 12-Gang-Vorwärts- und einem 12-Gang Rückwärtsgetriebe mit synchronisiertem Wendegetriebe und einer neuen Mehrscheibenkupplung im Ölbad.

Das synchronisierte 24-Gang-Getriebe ermöglicht es Ihnen, immer den für die jeweilige Arbeit am besten geeigneten Gang zu wählen, wodurch der e-Anteus unter allen Umständen hochproduktiv ist.

Die nasse Lamellenkupplung ist wesentlich weicher und leistungsfähiger als herkömmliche Trockenkupplungen.

Die Verwendung dieser Art von hydraulischer Kupplung, die im Getriebe eingebaut ist, bringt zahlreiche konkrete Vorteile mit sich:

- ✎ längere Haltbarkeit
- ✎ keine Wartung
- ✎ maximale Manövrierfähigkeit dank der kompakteren Abmessungen des Traktors.



HYDRAULIK DER SPITZENKLASSE

Die Verbreitung vollhydraulischer Arbeitsgeräte für den Wein- und Obstbau führte zu einer Neukonzeption des Hydrauliksystems, um eine für die maßgeblichen Arbeitsgeräte dieser Traktorenreihe angemessene Leistung zu erreichen.

Für die Betätigung der Hecksteuerventile stehen zwei Systeme zur Verfügung: über mechanische Steuergeräte oder über einen neuen proportionalen, multifunktionalen elektronischen Joystick.

Die Tragfähigkeit an den Kugelgelenken beträgt beeindruckende 1.510 kg, und die Kategorie 2 ist jetzt mit längen- und breitenverstellbaren L-Tragarmen erhältlich.

Eine unabhängige, nasse Mehrscheibenkupplung betätigt die Heckzapfwelle mit einer elektrohydraulischen Lösung, die die Aktivierung je nach Traktor-, Motor- und Sicherheitsbedingungen steuert.

KOMFORT UND RUNDUM-SICHT

Die Kabine ‚Vista Klima‘ mit vier Säulen hat ein kompaktes, konisches Profil für ein leichtes Manövrieren in engen Reihen, auch an seitlichen Abhängen.

Dank der großen, vollverglasten Türen und Bullaugen, die sowohl an der Unterseite als auch am Dach vorhanden sind, bietet die Kabine ‚Vista Klima‘ einen ungehinderten 360°-Blick auf den Fahrweg, die Anbaugeräte und die Umgebung.

Mit serienmäßiger Belüftung, Heizung und Klimaanlage ausgestattet, sorgt die Kabine das ganze Jahr über für ein äußerst komfortables Arbeitsumfeld.



UMKEHRBARKEIT DES FAHRERSITZES

Der e-Anteus ist auch mit einem reversiblen Fahrerstand erhältlich, was seine Vielseitigkeit, Effizienz und Sicherheit erhöht und ihn für viele landwirtschaftliche und andere Anwendungen geeignet macht.

In wenigen Sekunden kann der Fahrer das Fahrmodul, bestehend aus Sitz, Lenkrad und Armaturenbrett, um 180° drehen, so dass er mit dem am Heckhubwerk montierten Gerät arbeiten kann, aber mit einer Frontbedienung, was die Ermüdung verringert und den Fahrkomfort erhöht.

Der reversible Fahrerstand erleichtert auch das Manövrieren auf engem Raum oder in der Nähe von Hindernissen, da er sich für das Manövrieren optimal positionieren lässt.

IOT-LÖSUNGEN FÜR EINE INTELLIGENTE LANDWIRTSCHAFT

Die IoT-Lösungen von e-Anteus bestehen aus der Integration von mit dem Internet verbundenen Geräten und Sensoren, die die Erfassung, Analyse und Weitergabe von Echtzeitdaten ermöglichen:

- ✎ Visualisierung von Stammdaten und Maschinenstandorten über Portal- und Webkarten;
- ✎ Überwachung der Betriebsparameter der Maschine wie Batterieverbrauch, Flüssigkeitstemperatur, Motordrehzahl, Batteriestand usw.;
- ✎ Verfolgung und Aufzeichnung von Maschinendurchgängen im Feld;
- ✎ Fernsteuerung von bestimmten Maschinenfunktionen.

e-ANTEUS AR

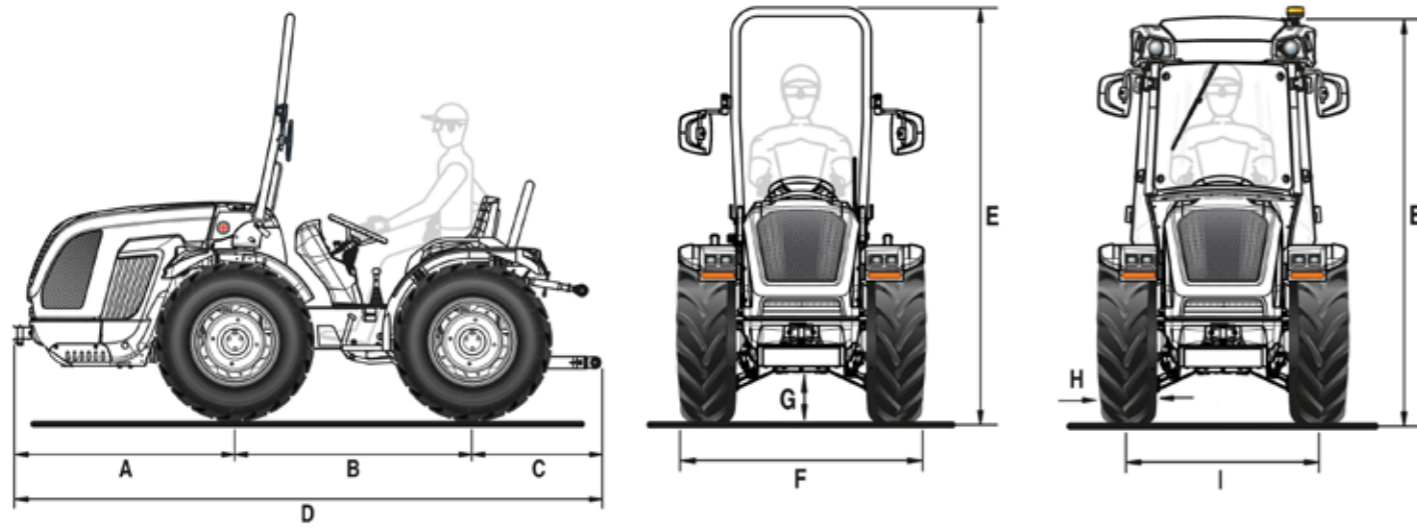

A	B	C	D	E min/max (mit Schutzrahmen)	E min/max (mit Kabine Konischen)	F min / max	G min / max
1248	1390	779	3417	2195 / 2270	2061 / 2106	1002 / 1438	200 / 275

Abmessungen in mm

	8.25-16 mit verstellbarer felge	210/95 R16 mit verstellbarer felge	250/80-18 mit verstellbarer felge	280/70 R18 mit verstellbarer felge	280/70 R18 Garden mit verstellbarer felge
H	212	208	240	282	282
I	794 / 1110	794 / 1110	865 / 1107	869 / 1119	869 / 1119
F	1006 / 1322	1002 / 1318	1105 / 1347	1151 / 1401	1151 / 1401

	320/65 R18 mit verstellbarer felge	260/70 R20 mit verstellbarer felge	31x15.50-15 XTC mit fester felge	31x15.50-15 STG mit fester felge	33x15.50-15 XTC mit fester felge
H	319	258	368	394	391
I	931 / 1119	846 / 1120	1003	1003	1003
F	1250 / 1438	1104 / 1378	1371	1397	1394

Abmessungen in mm - min / max
H = Reifenbreite - I = Spurweite - F = Aussenbreite des Traktors

TECHNISCHE EIGENSCHAFTEN	e-ANTEUS AR
MOTOR	Elektrische Installierte elektrische Gesamtleistung 41 kW
Batterien	Lithium Spannung 48 V Kapazität 36 kWh
Autonomie	3 bis 6 Stunden je nach Anwendung und Arbeitsbedingungen
Batterieladezeit	Batterieladezeit bei 6 kWh Eingang: ca. 3 Stunden (20 bis 80 %) - ca. 5 Stunden (0 bis 100 %)
RAHMEN	Schwingender Integralrahmen (±15°) OS-Frame mit Zentralgelenk
ANTRIEB	Permanenter Allradantrieb
GETRIEBE	Synchronisiertes 24-Gang-Getriebe: 12 VW + 12 RW mit synchronisiertem Wendegeriebe
Min/Max Fahrgeschwindigkeit (km/h)	0,6 / 35
Getriebekupplung	Mehrfachscheiben im Ölbad
DIFFERENTIAL	Vordere und Hintere gleichzeitige Sperre und elektrohydraulischer Steuerung
ACHSEN	Vordere und Hintere mit Planetengetrieben
HECKZAPFWELLE	Unabhängig vom Getriebe und synchronisiert mit dem Antriebsstrang. Negative hydraulische Sicherheitsbremse für Stopp der Zapfwelle
PTO-Kupplung	Mehrscheiben im Ölbad elektrohydraulisch gesteuert
PTO-Drehzahl (U/min)	540/540E
HYDRAULISCHE ANLAGE	Zweikreisssystem mit spezifischem Elektromotor
Hydraulische Durchflussmenge für Servolenkung und elektrohydraulische Steuerungen (l/min)	17
Hydraulische Durchflussmenge zu Hubwerk und Steuerventilen (l/min)	23 (Kreislauf mit erhöhtem Durchfluss von 33,5 l/min als Option)
Maximaler Hydraulikdruck (bar)	180
HINTERE HEBEVORRICHTUNG	Mit zwei externen Zylindern. Standard: Heben/Senken - Als Option: Position und Schleppkraft
3-Punkte Werkzeugbefestigung	Standard: Normale Kupplungen Kat. 1 - Als Option: L-förmige Unterlenker Kat. 1 und 2, längenverstellbare Arme und breitenverstellbare Haken
Oberlenker	Mit manueller Verstellung
Hubkraft an den Kupplungen (kg)	1510
HECKSTEUERVENTILE	Mechanisch gesteuert
Standard	Mit Heben/Senken-hintere Hebevorrichtung: 1 Doppelwirkung und freie Entladung (insgesamt 3 Hydraulikanschlüsse) - Mit hinterem Hebevorrichtung bei kontrollierter Schleppkraft: 1 Doppelwirkung, 1 Doppelwirkung Multifunktion und freie Entladung (insgesamt 5 Hydraulikanschlüsse)
Als Option	Mit Heben/Senken-hintere Hebevorrichtung: bis zu 7 Hydraulikanschlüsse insgesamt und freie Entladung
Joystick (optional)	Proportionale elektronische Steuerung von Heckkrafthebern und Steuerventilen, bestehend aus: 1 kontinuierlicher Durchfluss mit einstellbarer Durchflussmenge und freiem Rücklauf, 3 Doppelwirkung (Steuerventile, die die Standard-Steuerventile ersetzen) und Kreislauf mit erhöhtem Durchfluss (insgesamt 8 Hydraulikanschlüsse)
FAHRERPOSITION	Monodirektional oder Plattform auf Silentblöcken gelagert mit drehbarem Fahrersitz und doppelt angeordneten Pedalen
Lenkrad	Höhenverstellbar
Sitz	Komfortsitz mit einstellbarer Federung zur Anpassung an das Gewicht des Bedieners, mit Sicherheitsgurt und Mann-an-Bord-Sensor
BETRIEBSBREMSEN	Mehrfachscheiben im Ölbad mit mechanischer Betätigung, die auf die Hinterräder wirken
Feststellbremse	Wirkung auf die Betriebsbremsen
LENKUNG	Mit hydrostatischer Lenkung, die auf das Zentralgelenk wirkt. Durchflussumkehr für Servolenkung bei reversibler Ausführung
SICHERHEIT	Typengenehmigter Überrollbügel mit Gasfeder zum einfachen Absenken und Anheben
KABINE (als Option)	Modell VISTA CLIMA, homologiert und schallisoliert mit Monocoque-Rahmen mit vier Säulen, auf Silentblöcken gelagert. Einschließlich Belüftung, Heizung und Klimaanlage. Stoffsitz, Vorbereitung für Autoradio, LED-Rundumleuchte, vordere und hintere Arbeitsleuchten
ARMATURENBRETT	Bedienanzeigen mit analogen Instrumenten und digitalem TFT-Farbdisplay. Restladungsanzeige, Warnleuchten und Hupe
Serienmäßige Ausstattung	Fahrzeugsteuergerät (VCU), LED-Straßenbeleuchtung und Blinkersystem, einpolige Steckdose am Armaturenbrett, 7-polige Steckdose hinten
REIFEN	Tractor: 8.25-16 * 210/95R16 * 250/80-18 * 280/70R18 * 320/65R18 * 260/70R20 Garden: 280/70R18 Terra Tyre: 31x15.50-15 XTC * 31x15.50-15 STG * 33x15.50-15 XTC
SCHLEPPHÄNGE	Standard: Vordere und Hintere CUNA Kat. B in der Höhe verstellbar - Als Option: CEE-Heckkupplung oder CEE mit Schieberahmen oder CUNA mit Schieberahmen oder CEE-Zugstange mit Schieberahmen
GEWICHT BETRIEBSBEREIT	Mit Schutzrahmen: 1660 kg - Mit Kabine: 1740 kg
ZUSÄTZLICHE OPTIONEN	Ladekabel-Kit 25 A 3 Phasen 16,5 kW mit 6 Adaptern, Frontschutz, Drehleuchten-Kit, LED-Arbeitsscheinwerfer vorne, verstellbarer Arbeitsscheinwerfer hinten, Frontballastgewichte von insgesamt 110 kg und Radgewichte von jeweils 45 kg

e-ANTEUS RS

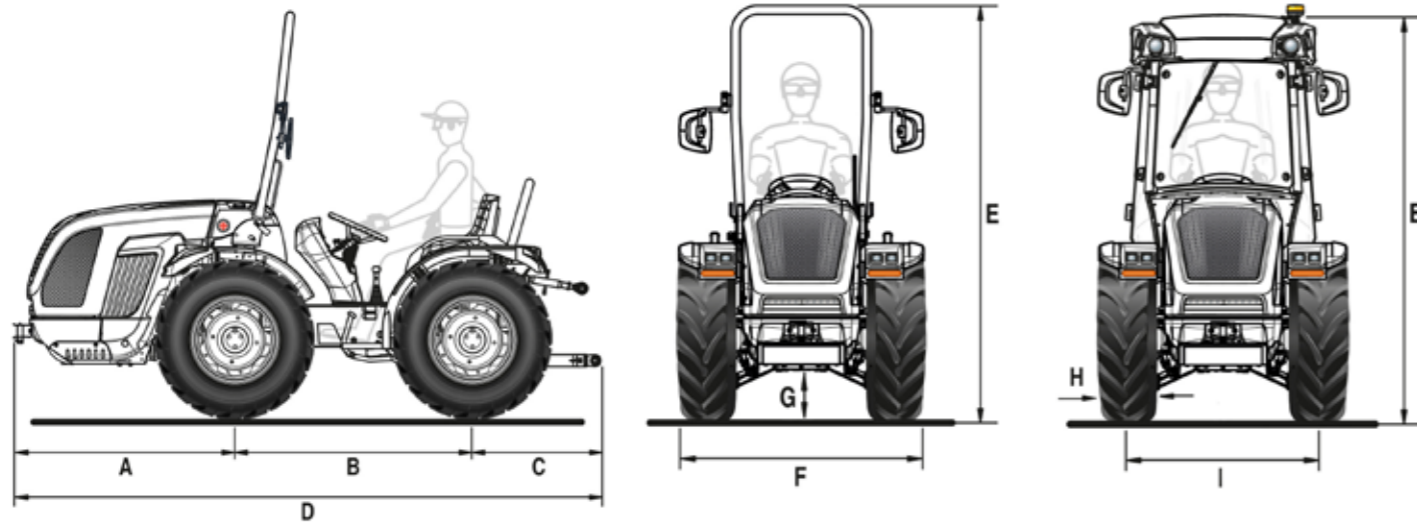

A	B	C	D	E min/max (mit Schutzrahmen)	E min/max (mit Kabine Konischen)	F min / max	G min / max
1248	1390	779	3417	2195 / 2270	2061 / 2106	1207 / 1643	200 / 275

Abmessungen in mm

	8.25-16	210/95 R16	250/80-18	280/70 R18	280/70 R18 Garden
	mit verstellbarer felge	mit verstellbarer felge	mit verstellbarer felge	mit verstellbarer felge	mit verstellbarer felge
H	212	208	240	282	282
I	999 / 1305	999 / 1305	996 / 1312	984 / 1324	984 / 1324
F	1211 / 1517	1207 / 1513	1236 / 1552	1266 / 1606	1266 / 1606

	320/65 R18	260/70 R20	31x15.50-15 XTC	31x15.50-15 STG	33x15.50-15 XTC
	mit verstellbarer felge	mit verstellbarer felge	mit fester felge	mit fester felge	mit fester felge
H	319	258	368	394	391
I	1074 / 1324	987 / 1325	1100 / 1208	1100 / 1208	1100 / 1208
F	1393 / 1643	1245 / 1583	1468 / 1576	1494 / 1602	1491 / 1599

Abmessungen in mm - min / max

H = Reifenbreite - I = Spurweite - F = Aussenbreite des Traktors

TECHNISCHE EIGENSCHAFTEN	e-ANTEUS RS
MOTOR	Elektrische Installierte elektrische Gesamtleistung 41 kW
Batterien	Lithium Spannung 48 V Kapazität 36 kWh
Autonomie	3 bis 6 Stunden je nach Anwendung und Arbeitsbedingungen
Batterieladezeit	Batterieladezeit bei 6 kWh Eingang: ca. 3 Stunden (20 bis 80 %) - ca. 5 Stunden (0 bis 100 %)
RAHMEN	Schwingender Vollrahmen (±15°) OS-FRAME mit Frontlenkung
ANTRIEB	Permanenter Allradantrieb
GETRIEBE	Synchronisiertes 24-Gang-Getriebe: 12 VW + 12 RW mit synchronisiertem Wendegetriebe
Min/Max Fahrgeschwindigkeit (km/h)	0,6 / 35
Getriebekupplung	Mehrfachscheiben im Ölbad
DIFFERENTIAL	Vordere und Hintere gleichzeitige Sperre und elektrohydraulischer Steuerung
ACHSEN	Vordere und Hintere mit Planetengetrieben
HECKZAPFWELLE	Unabhängig vom Getriebe und synchronisiert mit dem Antriebsstrang. Negative hydraulische Sicherheitsbremse für Stopp der Zapfwelle
PTO-Kupplung	Mehrscheiben im Ölbad elektrohydraulisch gesteuert
PTO-Drehzahl (U/min)	540/540E
HYDRAULISCHE ANLAGE	Zweikreissystem mit spezifischem Elektromotor
Hydraulische Durchflussmenge für Servolenkung und elektrohydraulische Steuerungen (l/min)	17
Hydraulische Durchflussmenge zu Hubwerk und Steuerventilen (l/min)	23 (Kreislauf mit erhöhtem Durchfluss von 33,5 l/min als Option)
Maximaler Hydraulikdruck (bar)	180
HINTERE HEBEVORRICHTUNG	Mit zwei externen Zylindern. Standard: Heben/Senken - Als Option: Position und Schleppkraft
3-Punkte Werkzeugbefestigung	Standard: Normale Kupplungen Kat. 1 - Als Option: Schnellanschlüsse Kat. 1 (Arme nicht in der Länge verstellbar) oder L-förmige Unterlenker Kat. 1 und 2, längenverstellbare Arme und breitenverstellbare Haken
Oberlenker	Mit manueller Verstellung
Hubkraft an den Kupplungen (kg)	1510
HECKSTEUERVENTILE	Mechanisch gesteuert
Standard	Mit Heben/Senken-hintere Hebevorrichtung: 1 Doppelwirkung und freie Entladung (insgesamt 3 Hydraulikanschlüsse) - Mit hinterem Hebevorrichtung bei kontrollierter Schleppkraft: 1 Doppelwirkung, 1 Doppelwirkung Multifunktion und freie Entladung (insgesamt 5 Hydraulikanschlüsse)
Als Option	Mit Heben/Senken-hintere Hebevorrichtung: bis zu 7 Hydraulikanschlüsse insgesamt und freie Entladung
Joystick (optional)	Proportionale elektronische Steuerung von Heckkrafthebern und Steuerventilen, bestehend aus: 1 kontinuierlicher Durchfluss mit einstellbarer Durchflussmenge und freiem Rücklauf, 3 Doppelwirkung (Steuerventile, die die Standard-Steuerventile ersetzen) und Kreislauf mit erhöhtem Durchfluss (insgesamt 8 Hydraulikanschlüsse)
FAHRERPOSITION	Monodirektional oder Plattform auf Silentblöcken gelagert mit drehbarem Fahrersitz und doppelt angeordneten Pedalen
Lenkrad	Höhenverstellbar
Sitz	Komfortsitz mit einstellbarer Federung zur Anpassung an das Gewicht des Bedieners, mit Sicherheitsgurt und Mann-an-Bord-Sensor
BETRIEBSBREMSEN	Mehrfachscheiben im Ölbad mit mechanischer Betätigung, die auf die Hinterräder wirken. Unabhängige, auf die Hinterräder wirkende Manövriertbremsen
Feststellbremse	Wirkung auf die Betriebsbremsen
LENKUNG	Mit Lenkservostat, auf die Vorderräder wirkend. Durchflussumkehr für Servolenkung bei reversibler Ausführung
SICHERHEIT	Typengenehmigter Überrollbügel mit Gasfeder zum einfachen Absenken und Anheben
KABINE (als Option)	Modell VISTA CLIMA, homologiert und schallisoliert mit Monocoque-Rahmen mit vier Säulen, auf Silentblöcken gelagert. Einschließlich Belüftung, Heizung und Klimaanlage. Stoffsitze, Vorbereitung für Autoradio, LED-Rundumleuchte, vordere und hintere Arbeitsleuchten
ARMATURENBRETT	Bedienanzeigen mit analogen Instrumenten und digitalem TFT-Farbdisplay. Restladungsanzeige, Warnleuchten und Hupe
Serienmäßige Ausstattung	Fahrzeugsteuergerät (VCU), LED-Straßenbeleuchtung und Blinkersystem, einpolige Steckdose am Armaturenbrett, 7-polige Steckdose hinten
REIFEN	Tractor: 8.25-16 * 210/95R16 * 250/80-18 * 280/70R18 * 320/65R18 * 260/70R20 Garden: 280/70R18 Terra Tyre: 31x15.50-15 XTC * 31x15.50-15 STG * 33x15.50-15 XTC
SCHLEPPHÄNGE	Standard: Vordere und Hintere CUNA Kat. B in der Höhe verstellbar - Als Option: CEE-Heckkupplung oder CEE mit Schieberahmen oder CUNA mit Schieberahmen oder CEE-Zugstange mit Schieberahmen
GEWICHT BETRIEBSBEREIT	Mit Schutzrahmen: 1680 kg - Mit Kabine: 1785 kg
ZUSÄTZLICHE OPTIONEN	Ladekabel-Kit 25 A 3 Phasen 16,5 kW mit 6 Adaptern, Dual Floating System™-Hydraulikfederung mit 5 Hydraulikanschlüssen insgesamt und freie Entladung, Frontschutz, Drehleuchten-Kit, LED-Arbeitscheinwerfer vorne, verstellbarer Arbeitsscheinwerfer hinten, Frontballastgewichte von insgesamt 110 kg und Radgewichte von jeweils 45 kg

DIENTE



ERSATZTEILDIENT

Eine komplette, vom Hersteller garantierte Reihe von Original-Ersatzteilen.



KUNDENDIENT

Ein Spezialistenteam steht zur Verfügung um einen leistungsfähigen und entscheidenden Dienst zu gewährleisten.



SCHMIERÖLEN

Verwenden Sie stets originale Schmierstoffe von PowerLube.



MADE IN ITALY