

A man in a blue polo shirt is operating a yellow and black Pasquali tractor inside a greenhouse. The tractor is positioned on a dirt path, and an orange implement is visible behind it. The greenhouse structure is made of metal arches and translucent plastic covering. The text 'TRACTEURS SPÉCIALISÉS' is overlaid in large white letters at the bottom of the image.

TRACTEURS SPÉCIALISÉS

GAMME INTERNATIONALE

pasquali

LE GAMME LA PLUS COMPLÈTE

La gamme de tracteurs spécialisés PASQUALI se compose de machines performantes, fiables et multifonctionnelles, de petites dimensions et très maniables.

Les caractéristiques structurelles avec un empattement court et un centre de gravité bas, combinées à la puissance des moteurs et aux technologies exclusives et brevetées, rendent les tracteurs PASQUALI indispensables dans les cultures en ligne, les vignobles, les vergers, les serres et pour le fauchage du fourrage dans les zones de colline ou de montagne. Ils sont également appréciés par les municipalités pour les travaux d'entretien des espaces verts, le nettoyage des rues et le déneigement.

Équipés de cabines homologuées, les tracteurs PASQUALI offrent un poste de conduite confortable et accueillant.

Le design, l'ergonomie et la sécurité sont également combinés de manière originale et exclusive.

VERSIONS DISPONIBLES

AR - Châssis à articulation centrale, voie étroite et petits rayons de braquage.

RS - Châssis avec roues directrices, stabilité et adhérence pour une utilisation dans des zones escarpées aussi.

DUALSTEER® - Châssis avec articulation centrale et roues directrices pour une manœuvrabilité inégalée dans les espaces restreints.

MT - Châssis avec roues directrices, configuré pour le fauchage du fourrage dans les zones vallonnées et montagneuses.



INDEX

ISODIAMÉTRIQUES

Tracteurs avec quatre roues identiques et un moteur en porte-à-faux

SIENA K40	4
EOS 60	6
EOS L65	8
MARS V80/V95	10
ORION V80/V95	12

ROUES DIFFÉRENCIÉES

Tracteurs à roues inégales et à moteur en porte-à-faux

ORION V80/ V95 SDT	14
SKY JUMP V95	16

DT COMPACT





Tracteurs traditionnels à empattement court

ERA 9.40	18
----------------	----

TRACTEUR ISODIAMÉTRIQUE

SIENA K40



-  **VERSIONS DISPONIBLES**
AR - RS
-  **TRANSMISSION**
8 + 4
-  **PUISSANCE**
36 CV
-  **CAPACITÉ DE RELEVAGE ARRIÈRE**
950 kg
-  **POSTE DE CONDUITE**
Monodirectionnel

MOTEUR

KUBOTA, 4-cylindres, TIER IIIA

CYLINDRÉE	1498 cc
PUISSANCE	26,2 kW / 35,6 CV @3000 tr/min
COUPLE MAX	96,5 Nm @2200 tr/min

FICHE TECHNIQUE

TRANSMISSION	8 AV + 4 AR
INVERSEUR SYNCHRONISÉ	Non
EMBRAYAGE	Disque unique sec
CHÂSSIS	Intégral oscillant OS-Frame
TRACTION	Quatre roues motrices permanentes
PDF ARRIÈRE	540 tr/min et proportionnelle à l'avancement
SYSTÈME HYDRAULIQUE	À circuit unique, jusqu'à 6 prises hydrauliques arrière
CAPACITÉ DE RELEVAGE ARRIÈRE	950 kg (au niveau des rotules)
FREINS DE SERVICE	Avec tambour agissant sur les roues arrière
POSTE DE CONDUITE	Lever de vitesses en position avancée pour un accès plus facile à bord
CABINE	Pas disponible

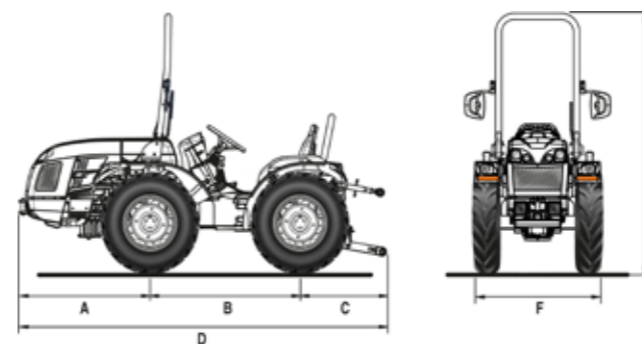

	A	B	C	D	E	F	POIDS
AR	1055	1200	705	2960	1970 / 1990	989 / 1391	1060
RS	1055	1200	705	2960	1970 / 1990	1069 / 1391	1080

Dimensions en mm (min / max) - Poids en kg

PRINCIPLES
OPTIONS







PDF
INDÉPENDANTE
(seulement RS)

TRACTEUR ISODIAMÉTRIQUE

EOS 60



-  **VERSIONS DISPONIBLES**
AR - RS
-  **TRANSMISSION**
12 + 12
-  **PUISSANCE**
49 CV
-  **CAPACITÉ DE RELEVAGE ARRIÈRE**
1200 kg
-  **POSTE DE CONDUITE**
Monodirectionnel or Réversible

PRINCIPLES
OPTIONS



LESTS AVANT

MOTEUR

KOHLER, 4 cylindres, TIER IIIA

CYLINDRÉE	2482 cc
PUISSANCE	36 kW / 49 CV @2600 tr/min
COUPLE MAX	170 Nm @1500 tr/min

FICHE TECHNIQUE

TRANSMISSION	Boîte de vitesse synchronisée 12 AV + 12 AR
INVERSEUR SYNCHRONISÉ	Oui
EMBRAYAGE	Avec disques multiples à bain d'huile
CHÂSSIS	Intégral oscillant OS-Frame
TRACTION	Quatre roues motrices permanentes
PDF ARRIÈRE	540 tr/min, indépendante et synchronisée
SYSTÈME HYDRAULIQUE	Double circuit avec pompes indépendantes, jusqu'à 7 sorties hydrauliques arrière
CAPACITÉ DE RELEVAGE ARRIÈRE	1200 kg (au niveau des rotules)
FREINS DE SERVICE	Avec disques à bain d'huile avec commande mécanique, agissant sur les roues arrière
POSTE DE CONDUITE	Monodirectionnel ou réversible avec doubles pédales
CABINE	Pas disponible

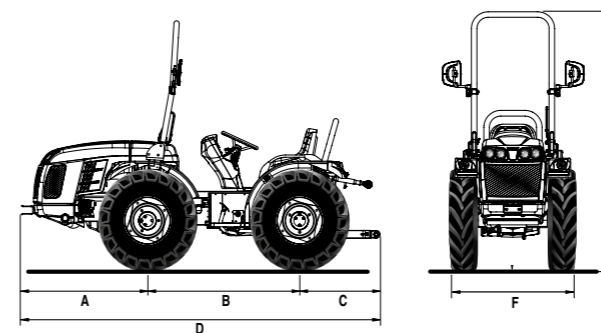



	A	B	C	D	E	F	POIDS
AR	1157	1340	779	3276	2145 / 2220	1006 / 1438	1510
RS	1157	1340	779	3276	2145 / 2220	1211 / 1643	1520

Dimensions en mm (min / max) - Poids en kg

TRACTEUR ISODIAMÉTRIQUE

EOS L65



-  **VERSIONS DISPONIBLES**
AR - RS - MT
-  **TRANSMISSION**
12 + 12
-  **PUISSANCE**
56 CV
-  **CAPACITÉ DE RELEVAGE ARRIÈRE**
1510 kg
-  **POSTE DE CONDUITE**
Monodirectionnel or Réversible

MOTEUR

KOHLER, 3 cylindres, TIER IIIB

CYLINDRÉE	1861 cc
PUISSANCE	42 kW / 56 CV @2600 tr/min
COUPLE MAX	190 Nm @1500 tr/min

FICHE TECHNIQUE

TRANSMISSION	Boîte de vitesse synchronisée 12 AV + 12 AR
INVERSEUR SYNCHRONISÉ	Oui
EMBRAYAGE	Avec disques multiples à bain d'huile
CHÂSSIS	Intégral oscillant OS-Frame
TRACTION	Quatre roues motrices permanentes
PDF ARRIÈRE	540/540E tr/min, indépendante et synchronisée
SYSTÈME HYDRAULIQUE	Double circuit avec pompes indépendantes, jusqu'à 7 sorties hydrauliques arrière
CAPACITÉ DE RELEVAGE ARRIÈRE	1510 kg (au niveau des rotules)
FREINS DE SERVICE	Avec disques à bain d'huile avec commande mécanique, agissant sur les roues arrière
POSTE DE CONDUITE	Monodirectionnel ou réversible avec plateforme rotative suspendue sur silent-blocks et doubles pédales
CABINE	En option. Modèle « Comfort » avec climatisation

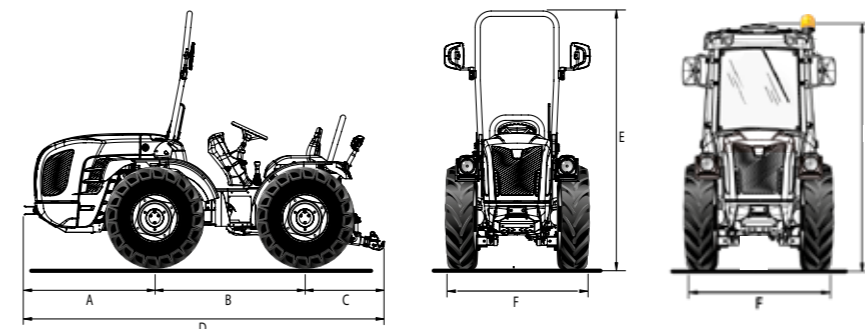

	A	B	C	D	E (avec châssis de protection)	E1 (avec cabine)	F	POIDS (châssis/cabine)
AR	1216	1390	779	3385	2195 / 2270	2061 / 2106	1002 / 1438	1625 / 1770
RS	1216	1390	779	3385	2195 / 2270	2061 / 2106	1207 / 1643	1660 / 1800
MT	1216	1390	779	3385	-	2061 / 2081	1468 / 1602	1800

Dimensions en mm (min / max) - Poids en kg

PRINCIPLES
OPTIONS



JOYSTICK



CABINE
(seulement sur la version réversible)

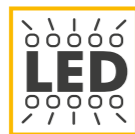

PHARES DE TRAVAIL







LESTS AVANT

TRACTEUR ISODIAMÉTRIQUE

MARS V80/V95



-  **VERSIONS DISPONIBLES**
AR - RS
-  **TRANSMISSION**
16 + 16
-  **PUISSANCE**
73 / 91 CV
-  **CAPACITÉ DE RELEVAGE ARRIÈRE**
2300 kg
-  **POSTE DE CONDUITE**
Monodirectionnel or Réversible

PRINCIPLES
OPTIONS



ÉLÉVATEUR
AVANT



SELF CLEANING
SYSTEM™

V800

V950

MOTEUR

	VM, 4-cylindres, Turbo, TIER IIIA	VM, 4-cylindres, Turbo Intercooler, TIER IIIA
CYLINDRÉE	2970 cc	2970 cc
PUISSANCE	53,7 kW / 73 CV @2300 tr/min	67 kW / 91 CV @2300 tr/min
COUPLE MAX	250 Nm @1600 tr/min	420 Nm @1000 tr/min

FICHE TECHNIQUE

TRANSMISSION	Boîte de vitesse synchronisée 16 AV + 16 AR
INVERSEUR SYNCHRONISÉ	Oui
EMBRAYAGE	Avec disques multiples à bain d'huile
CHÂSSIS	Intégral oscillant OS-Frame
TRACTION	Quatre roues motrices permanentes
PDF ARRIÈRE	540/540E tr/min, indépendante et synchronisée
SYSTÈME HYDRAULIQUE	Double circuit avec pompes indépendantes, jusqu'à 7 sorties hydrauliques arrière
CAPACITÉ DE RELEVAGE ARRIÈRE	2300 kg (au niveau des rotules)
FREINS DE SERVICE	Avec disques à bain d'huile avec commande mécanique, agissant sur les roues arrière
POSTE DE CONDUITE	Monodirectionnel ou réversible avec doubles pédales
CABINE	Pas disponible

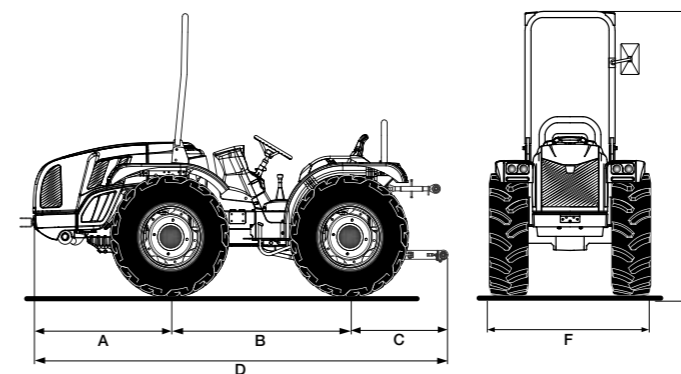





	A	B	C	D	E	F	POIDS
AR	1260	1450	850	3448	2155 / 2245	1125 / 1707	1960
RS	1260	1450	850	3560	2155 / 2255	1291 / 1961	2010

Dimensions en mm (min / max) - Poids en kg

TRACTEUR ISODIAMÉTRIQUE

ORION V80/V95



-  **VERSIONS DISPONIBLES**
AR - RS - DUALSTEER® - MT
-  **TRANSMISSION**
16 + 16
-  **PUISSANCE**
73 / 91 CV
-  **CAPACITÉ DE RELEVAGE ARRIÈRE**
2300 kg
-  **POSTE DE CONDUITE**
Réversible

PRINCIPLES
OPTIONS



JOYSTICK



CABINE



ÉLÉVATEUR
AVANT



SELF CLEANING
SYSTEM™

V800

V950

MOTEUR

	V800	V950
CYLINDRÉE	VM, 4-cylindres, Turbo, TIER IIIA	VM, 4-cylindres, Turbo Intercooler, TIER IIIA
PUISSANCE	2970 cc	2970 cc
COUPLE MAX	53,7 kW / 73 CV @2300 tr/min	67 kW / 91 CV @2300 tr/min
	250 Nm @1600 tr/min	420 Nm @1000 tr/min

FICHE TECHNIQUE

TRANSMISSION	Boîte de vitesse synchronisée 16 AV + 16 AR
INVERSEUR SYNCHRONISÉ	Oui
EMBRAYAGE	Avec disques multiples à bain d'huile avec commande hydraulique
CHÂSSIS	Intégral oscillant OS-Frame
TRACTION	Quatre roues motrices avec désactivation de la traction avant
PDF ARRIÈRE	540/540E tr/min, indépendante et synchronisée
SYSTÈME HYDRAULIQUE	Double circuit avec pompes indépendantes et échangeur de chaleur, jusqu'à 12 sorties hydrauliques arrière
CAPACITÉ DE RELEVAGE ARRIÈRE	2300 kg (au niveau des rotules)
FREINS DE SERVICE	Avec disques à bain d'huile avec commande hydrostatique, agissant sur les quatre roues
POSTE DE CONDUITE	Plate-forme rotative suspendue sur silent-blocks et pédales suspendues
CABINE	En option. Modèle « Comfort » avec climatisation, 6 montants ou 4 montants à profil conique

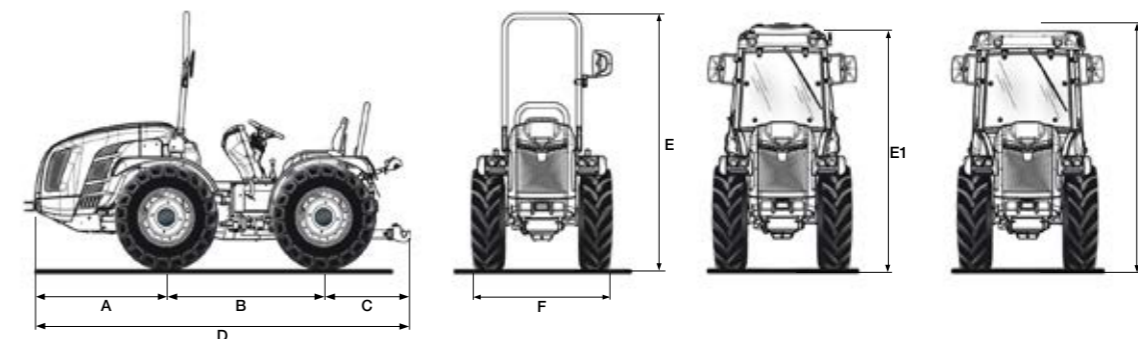



	A	B	C	D	E (avec châssis de protection)	E1 (cabine 4 montants)	E2 (cabine 6 montants)	F	POIDS (châssis/cabine)
AR	1260	1495	850	3605	2155 / 2245	2092 / 2184	-	1127 / 1487	2180 / 2250
RS	1260	1495	850	3605	2155 / 2255	-	2039 / 2131	1291 / 1961	2170 / 2370
DS®	1260	1495	850	3605	2155 / 2255	2092 / 2184	-	1291 / 1961	2250 / 2340
MT	1260	1495	850	3605	-	-	2170	1697 / 1961	2330

Dimensions en mm (min / max) - Poids en kg

TRACTEUR AVEC ROUES DIFFÉRENCIÉES

ORION V80/V95 SDT



-  **VERSIONS DISPONIBLES**
RS - DUALSTEER®
-  **TRANSMISSION**
16 + 16
-  **PUISSANCE**
73 / 91 CV
-  **CAPACITÉ DE RELEVAGE ARRIÈRE**
2700 kg
-  **POSTE DE CONDUITE**
Monodirectionnel

PRINCIPLES
OPTIONS



JOYSTICK



CABINE



ÉLÉVATEUR
AVANT



SELF CLEANING
SYSTEM™

V800

V950

MOTEUR

	VM, 4-cylindres, Turbo, TIER IIIA	VM, 4-cylindres, Turbo Intercooler, TIER IIIA
CYLINDRÉE	2970 cc	2970 cc
PUISSANCE	53,7 kW / 73 CV @2300 tr/min	67 kW / 91 CV @2300 tr/min
COUPLE MAX	250 Nm @1600 tr/min	420 Nm @1000 tr/min

FICHE TECHNIQUE

TRANSMISSION	Boîte de vitesse synchronisée 16 AV + 16 AR
INVERSEUR SYNCHRONISÉ	Oui
EMBRAYAGE	Avec disques multiples à bain d'huile avec commande hydraulique
CHÂSSIS	Intégral oscillant OS-Frame
TRACTION	Quatre roues motrices avec désactivation de la traction avant
PDF ARRIÈRE	540/540E tr/min, indépendante et synchronisée
SYSTÈME HYDRAULIQUE	Double circuit avec pompes indépendantes et échangeur de chaleur, jusqu'à 8 sorties hydrauliques arrière
CAPACITÉ DE RELEVAGE ARRIÈRE	2700 kg (au niveau des rotules)
FREINS DE SERVICE	Avec disques à bain d'huile avec commande hydrostatique, agissant sur les quatre roues
POSTE DE CONDUITE	Plate-forme suspendue sur silent-blocks et pédales suspendues
CABINE	En option. « Compact » profil bas, avec climatisation

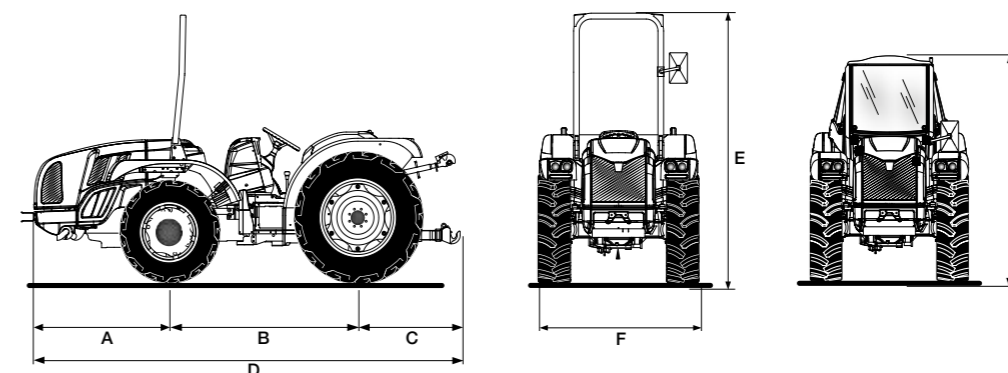



	A	B	C	D	E (avec châssis de protection)	E1 (avec cabine)	F	POIDS (châssis/cabine)
RS	1260	1607	850	3717	2143 / 2225	1690 / 1824	1363 / 1878	2400 / 2560
DS®	1260	1607	850	3717	2143 / 2225	1690 / 1824	1363 / 1878	2400 / 2580

Dimensions en mm (min / max) - Poids en kg

TRACTEUR AVEC ROUES DIFFÉRENCIÉES

SKY JUMP V950



-  **VERSIONS DISPONIBLES**
DUALSTEER®
-  **TRANSMISSION**
16 + 16
-  **PUISSANCE**
91 CV
-  **CAPACITÉ DE RELEVAGE ARRIÈRE**
2700 kg
-  **POSTE DE CONDUITE**
Monodirectionnel

MOTEUR

KUBOTA, 3-cylindres, TIER IIIA

CYLINDRÉE	2970 cc
PUISSANCE	67 kW / 91 CV @2300 tr/min
COUPLE MAX	420 Nm @1000 tr/min

FICHE TECHNIQUE

TRANSMISSION	Boîte de vitesse synchronisée 16 AV + 16 AR
INVERSEUR SYNCHRONISÉ	Oui
EMBRAYAGE	Avec disques multiples à bain d'huile avec commande hydraulique
CHÂSSIS	Intégral oscillant OS-Frame
TRACTION	Quatre roues motrices avec désactivation de la traction avant
PDF ARRIÈRE	540/540E tr/min, indépendante et synchronisée
SYSTÈME HYDRAULIQUE	Double circuit avec pompes indépendantes et échangeur de chaleur, jusqu'à 8 sorties hydrauliques arrière
CAPACITÉ DE RELEVAGE ARRIÈRE	2700 kg (au niveau des rotules)
FREINS DE SERVICE	Avec disques à bain d'huile avec commande hydrostatique, agissant sur les quatre roues
POSTE DE CONDUITE	Plate-forme suspendue sur silent-blocks et pédales suspendues
CABINE	De série. « Compact Airtech » profil bas, pressurisée et homologuée Cat. 4

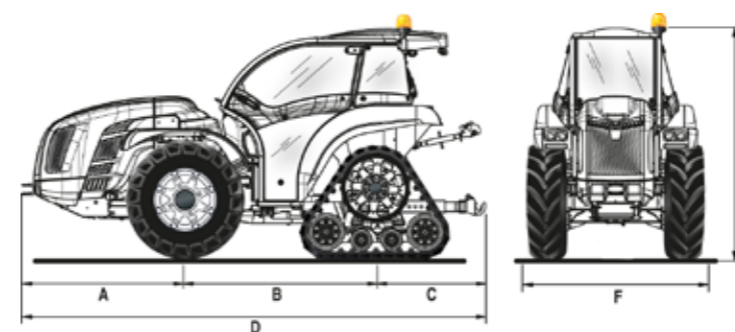

	A	B	C	D	E	F	POIDS
DS®	1260	1607	850	3717	1850	1350	2580

Dimensions en mm (min / max) - Poids en kg

PRINCIPLES
OPTIONS



JOYSTICK



ÉLÉVATEUR
AVANT



SELF CLEANING
SYSTEM™

ERA 9.40



VERSIONS DISPONIBLES
RS



TRANSMISSION
12 + 12



PUISSANCE
35 CV



CAPACITÉ DE RELEVAGE ARRIÈRE
700 kg



POSTE DE CONDUITE
Monodirectionnel



RELEVAGE
AVANT AVEC
PDF AVANT



PDF
VENTRALE

MOTEUR

LOMBARDINI, 4 cylindres, TIER IIIA

CYLINDRÉE	1372 cc
PUISSANCE	25,3 kW / 34,4 CV @3400 tr/min
COUPLE MAX	83 Nm @2200 tr/min

FICHE TECHNIQUE

TRANSMISSION	Boîte de vitesse synchronisée 12 AV + 12 AR
INVERSEUR SYNCHRONISÉ	Oui
EMBAYAGE	Deux disques
CHÂSSIS	Rigide avec roues directrices
TRACTION	Quatre roues motrices avec désactivation de la traction avant
PDF ARRIÈRE	540 tr/min, indépendante et synchronisée
SYSTÈME HYDRAULIQUE	À circuit unique, jusqu'à 6 sorties hydrauliques arrière
CAPACITÉ DE RELEVAGE ARRIÈRE	700 kg (au niveau des rotules)
FREINS DE SERVICE	Avec disques à bain d'huile, agissant sur les roues arrière
POSTE DE CONDUITE	Monodirectionnel
CABINE	Pas disponible

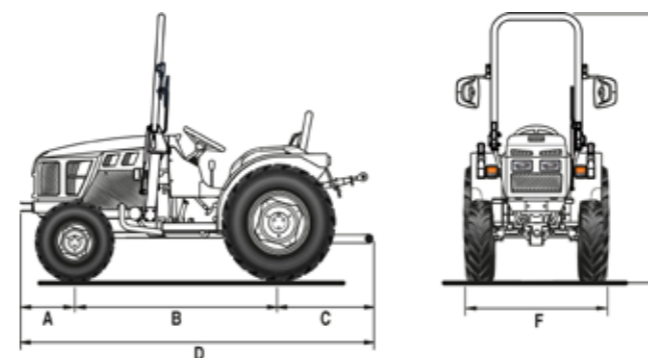

A	B	C	D	E	F	POIDS
424	1553	730	2707	1985 / 2025	1033 / 1513	1100

Dimensions en mm (min / max) - Poids en kg

LES SERVICES



PIECES DE RECHANGE

Une gamme complète de pièces de rechange originales, garantie directement par le constructeur.



ASSISTANCE

Une équipe de spécialistes formés et disponibles, pour assurer un service efficace et déterminant.



LUBRIFIANTS

On conseil l'utilisation de lubrifiants originaux PUISSANCELube.



M A D E I N I T A L Y

